

AUTOMATYCZNA ROLETA OCHRONNA



moove'O

Zgodne z normą NF P 90-308

INSTRUKCJA TECHNICZNA

Montaż / Obsługa / Konserwacja / Pielęgnacja / Wskazówki bezpieczeństwa

**PO INSTALACJI NALEŻY PRZEKAZAĆ INSTRUKCJĘ UŻYTKOWNIKOWI,
ZAPOZNAĆ SIĘ Z NIĄ DOKŁADNIE I ZACHOWAĆ DO PÓŹNIEJSZEGO
WYKORZYSTANIA**

ZAWARTOŚĆ DOSTAWY



Ładowarka



X2

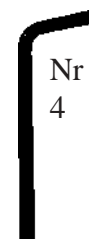

Nr
4



X2



x4 x4

- Silnik, spełniający wszystkie normy dotyczące urządzeń elektrycznych, znajduje się w bębnie i jest dostępny od wewnątrz stojaka.
- Ustawienie „mechanicznych czujników krańcowych”, które zatrzymują wstęgę po jej całkowitym zwinięciu lub zwinięciu na bęben, odbywa się bezpośrednio na silniku.



Oslona:

- Oslona składa się ze szczelnych paneli z ruchomymi stawami, które unoszą się na powierzchni wody.
- Prześwit między ścianą a pokrywą musi wynosić ≤ 70 mm.
- Oslona jest połączona ze stojakiem za pomocą białych pasków przymocowanych do pierwszej lameli osłony.
- Na początku i na końcu osłony znajdują się paski mocujące, które umożliwiają zamocowanie jej na węźle mocującym zainstalowanym na ścianie.



a



b

c

Węzły mocujące:

3 modele: (a - Push-lock / b - Quick-lock / c - pętla) 3 tryby montażu (Kołek / Osadzenie / Zszywka)

- Węzły mocujące znajdują się na każdej ścianie basenu (ilość zależy od konfiguracji basenu)
- Systemy mocujące są uruchamiane przez narzędzie lub mechanizm o podwójnym działaniu.

OPAKOWANIE

np. do basenu 5x10 m z drabinką średnica 3 m



Moove'O + węzeł mocujący: 1 opakowanie 0,80 x 0,70 x 5,50 --- 90 kg

Lamele: 5 opakowań 5 x 0,25 x 0,20 m --- 150 kg

Waga całkowita: 280 kg

NARZĘDZIA



INFORMACJA

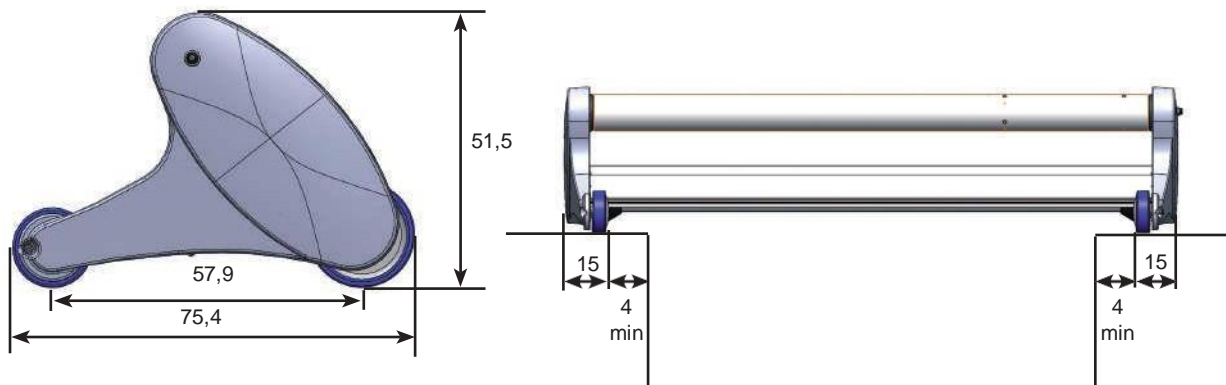

MOBILNA OSŁONA

3

Mobilna zwijarka rolety

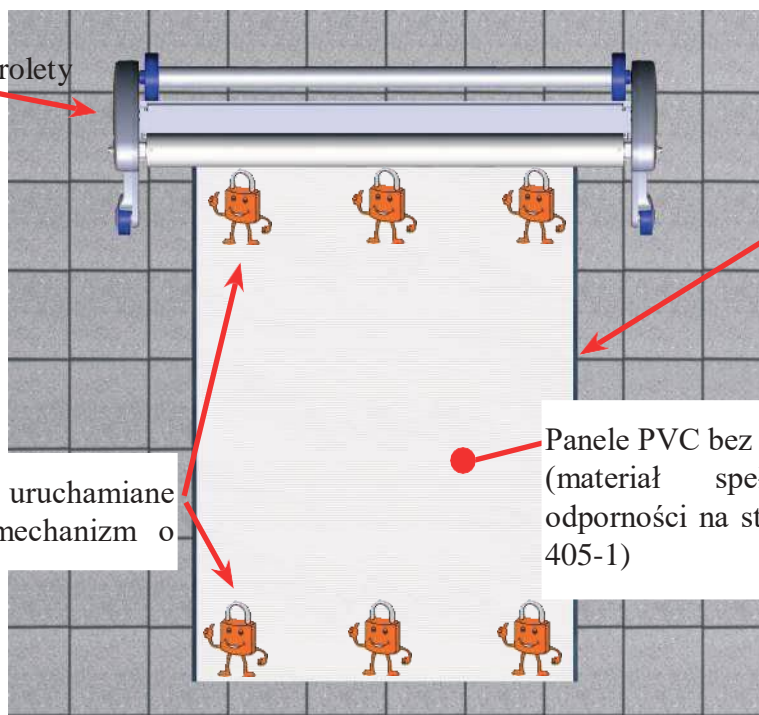

Maksymalny całkowity prześwit 70 mm między ścianą a osłoną

Panele PVC bez dodatków ołowiu.
(materiał spełnia wymagania dotyczące odporności na starzenie zgodne z normą NF T 54 405-1)

Systemy mocujące są uruchamiane przez narzędzie lub mechanizm o podwójnym działaniu.

Obecnie rolety do basenów z przelewem i wyjmowaną drabinką boczną nie spełniają wymagań NF P 90-308. O ile nie zostało to określone przez producenta, zanurzone urządzenia awaryjne nie są kompatybilne z automatyczną osłoną rolety DEL.

OTWARCIE SKRZYŃKI

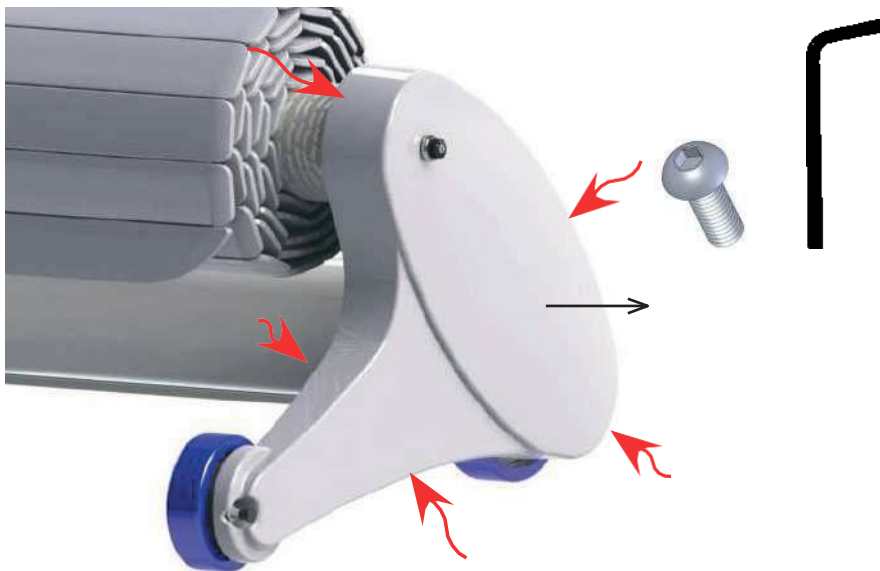

Montaż

4

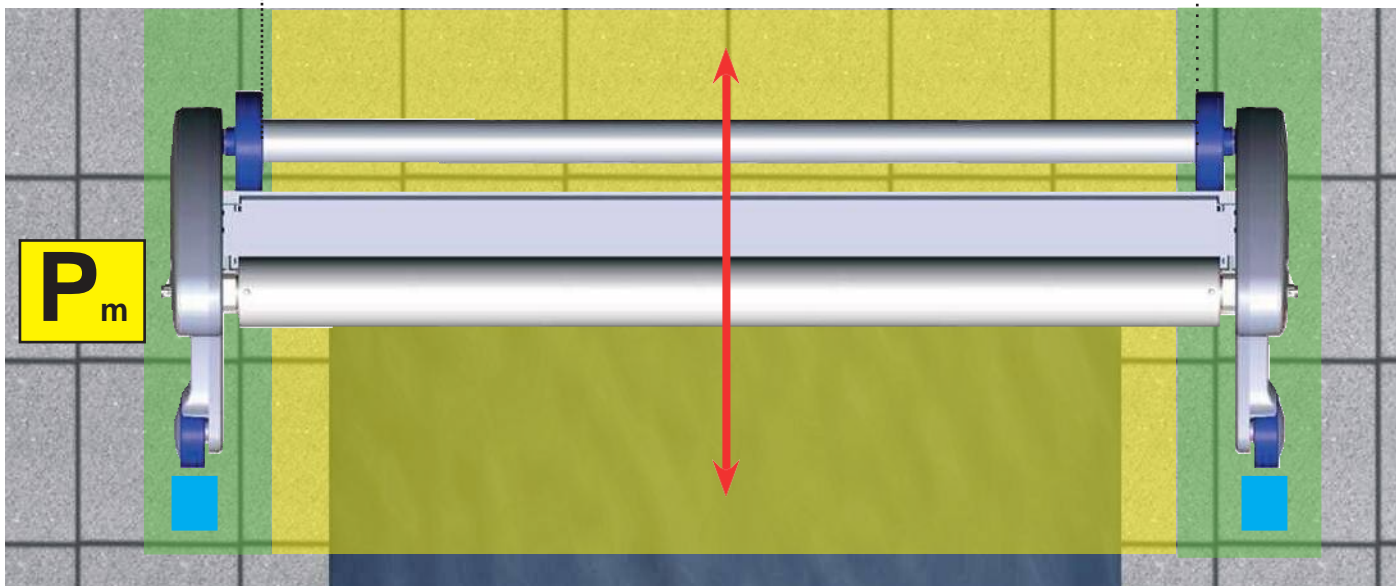
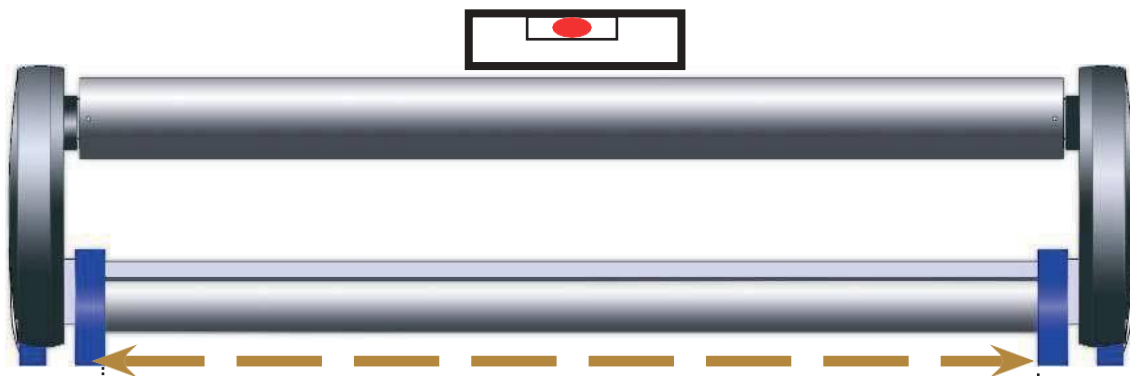

↕ ruch tylko w linii prostej

↔ urządzenie moove'O jest wyśrodkowane na całej szerokości basenu

Umieszczenie urządzenia zwijającego w stosunku do narożników basenu

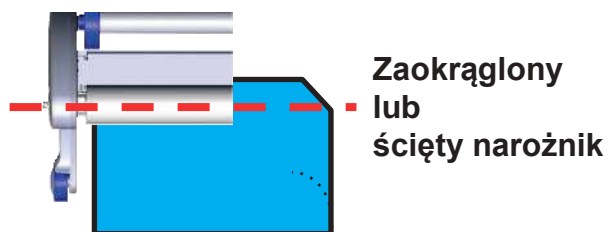
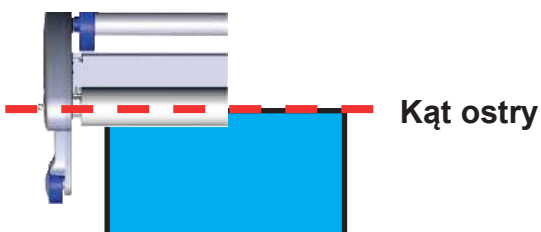

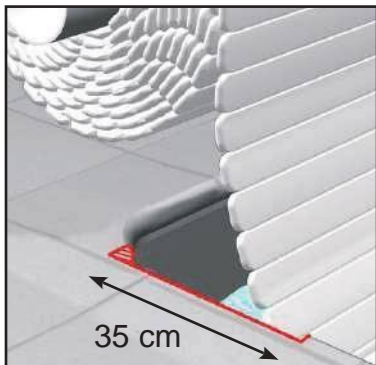

W razie potrzeby wypoleruj krawędzie aby ułatwić przesuwanie się osłony i ułatwić ruch taśmy.

W przypadku basenów o dowolnym kształcie większych promieniach może być wymagane większe wgłębienie.

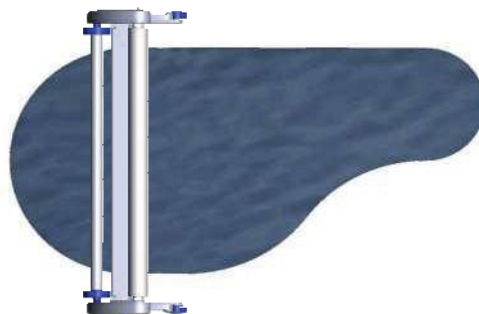

Stanowisko manipulacji: (Zamykany przycisk (klucz))

Aby wykonać operacje otwierania i zamykania basenu, umieść Moove'O w najszerszym miejscu basenu.

Na tych powierzchniach nie powinna znajdować się przeszkoda o wysokości większej niż 6,5 cm. Uważaj na bloki i krawędzie filtra

Powierzchnia ta musi być ruchoma i wystarczająco stabilna, aby wytrzymać ruch rolety Moove'O.

”maksymalna waga 340 kg” - nie zaleca się używania na trawniku



Przedni ogranicznik koła

Umożliwia łatwe określenie dokładnej pozycji, z której mają być wykonywane operacje otwierania i zamykania basenu.



x4 x4

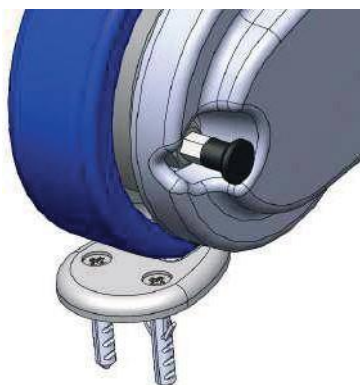
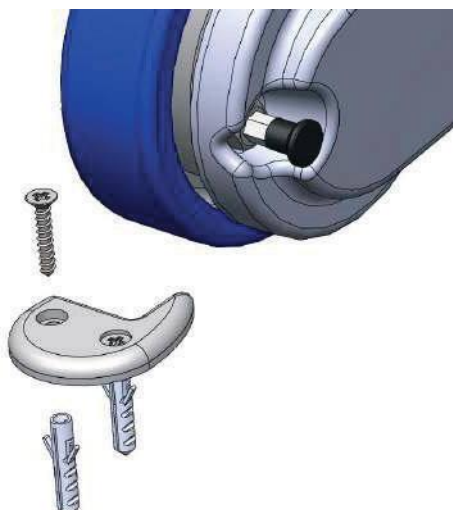

Zwróć uwagę na kierunek ułożenia lameli

Urządzenie zwijające

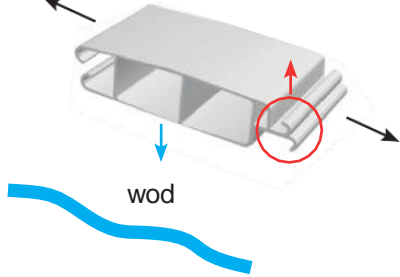

W razie potrzeby należy usunąć lamele boczne, aby ułatwić ruch taśmy i zapobiec jej zgnieceniu.

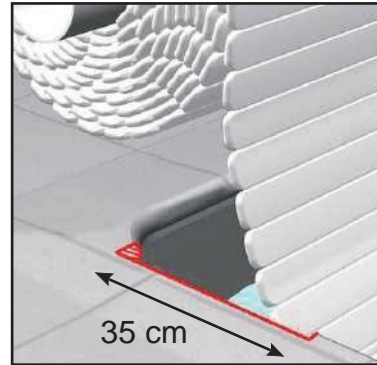

Opakowanie Początek rolety

przewodnica

taśma

Opakowanie Koniec

opakowanie drabinkowe

Montaż lameli

Na zatrzaskach

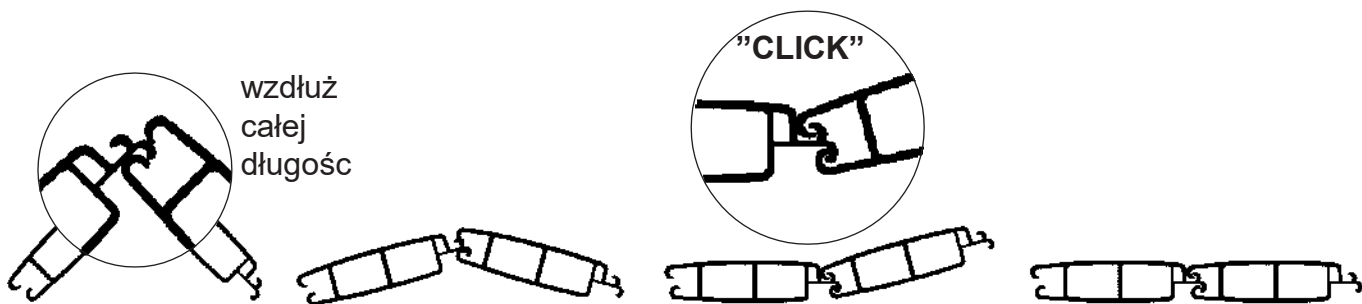

Powtarzaj te czynności, aż wszystkie lamele zostaną ze sobą połączone.

Typ: Rowki

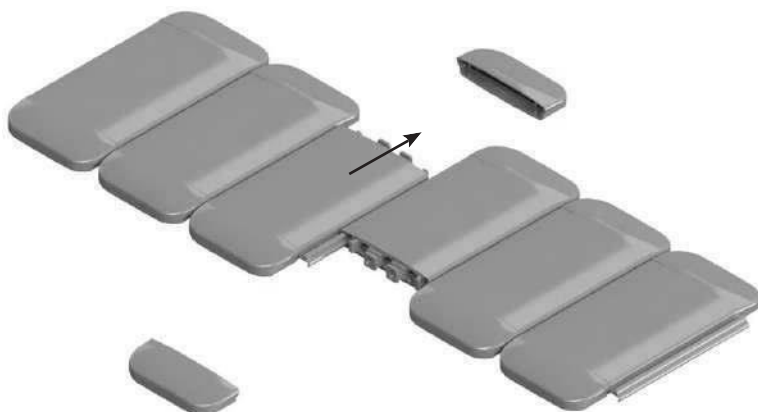

Zdejmij pokrywę ochronną

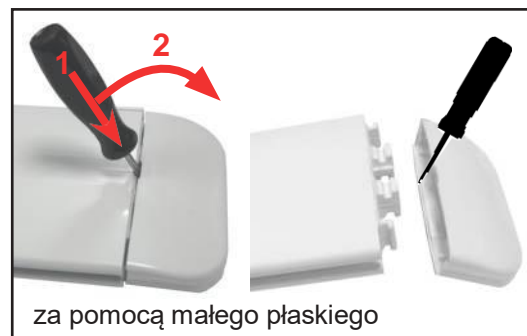

Mocowanie taśmy do wstęgi i bębna

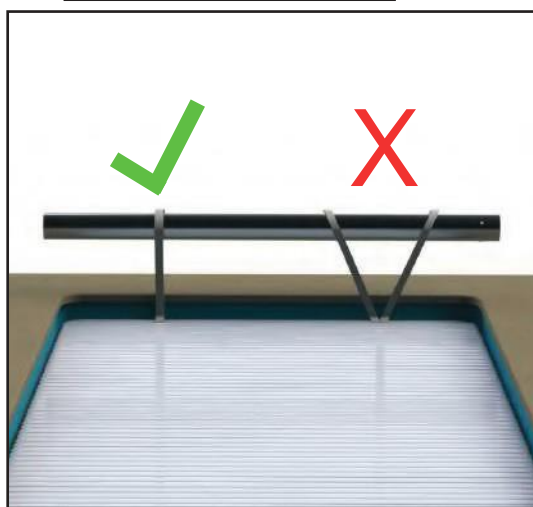
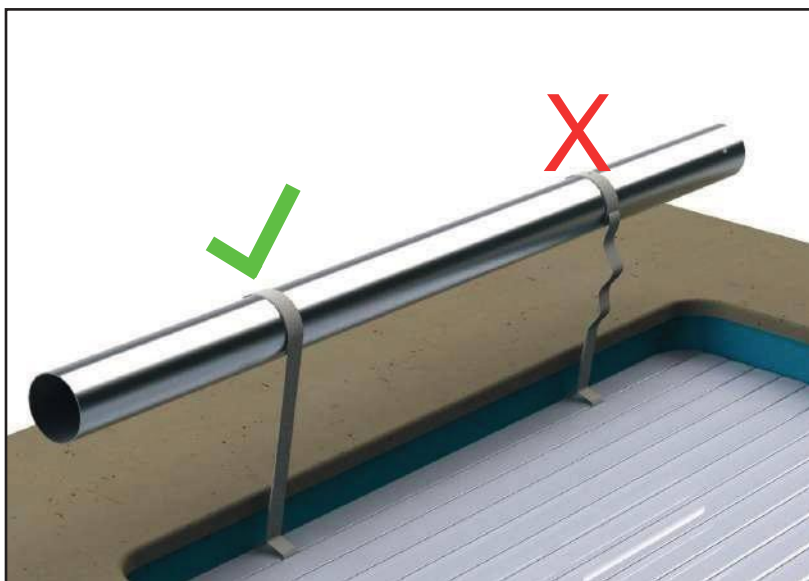
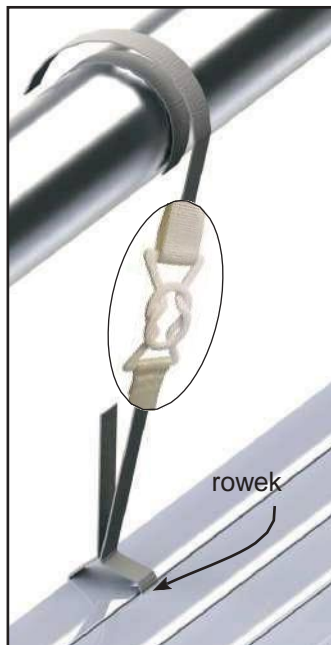

Montaż prowadnicy



Prowadnice pozwalają skierować osłonę na początek zamknięcia basenu. Dziury fabryczne.

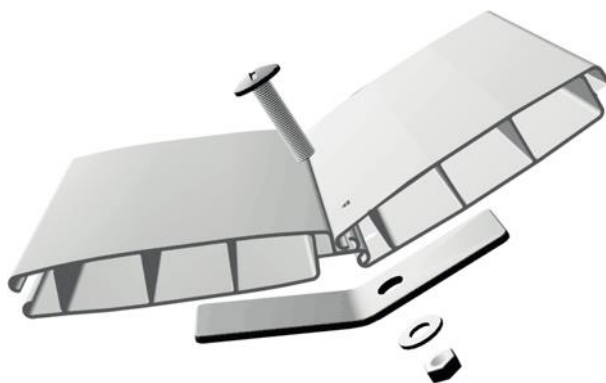
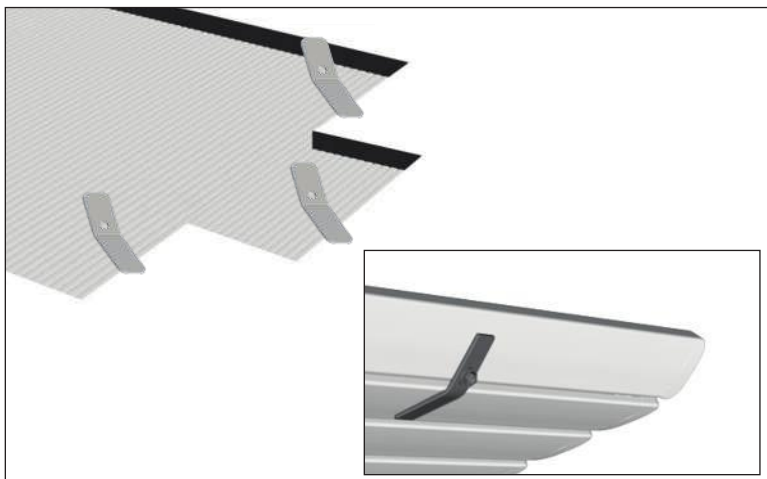

Dostosowanie



Obracając w kierunku +, zwiększasz zakres ruchu osłony.
Obracając w kierunku - zmniejszasz zakres ruchu osłony.

Strzałki wskazują kierunek ruchu

UCHWYTY MOCUJĄCE

Położenie uchwytów mocujących na basenie zaznaczono na rysunku dołączonym do paneli.

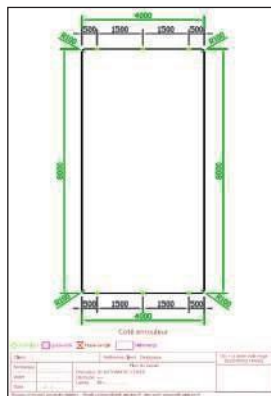

Wszelkie zmiany w rozmieszczeniu uchwytów (węzłów) muszą być zgodne z poniższymi zasadami. W innych przypadkach prosimy o kontakt w celu uzyskania porady.

Zasady umieszczania

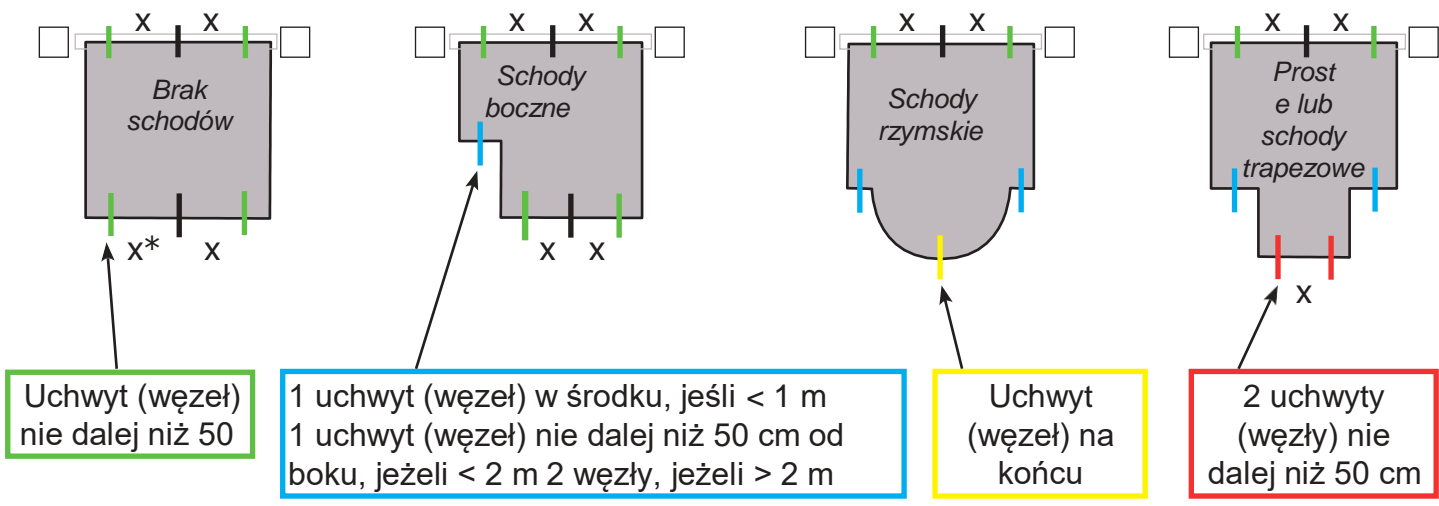

Uchwyt (węzeł) nie dalej niż 50

1 uchwyt (węzeł) w środku, jeśli < 1 m
1 uchwyt (węzeł) nie dalej niż 50 cm od boku, jeżeli < 2 m
2 węzły, jeżeli > 2 m

Uchwyt (węzeł) na końcu

2 uchwyty (węzły) nie dalej niż 50 cm

* X w żadnym wypadku nie powinno przekraczać 2 m

Systemu Quick-lock nie można stosować w basenach ze ściętymi narożnikami i zakrzywionymi konturami, z wyjątkiem zakończenia schodów rzymskich.

Użycie regulatora poziomu jest obowiązkowe

Opcja „Osadzenie”

Do basenów betonowych

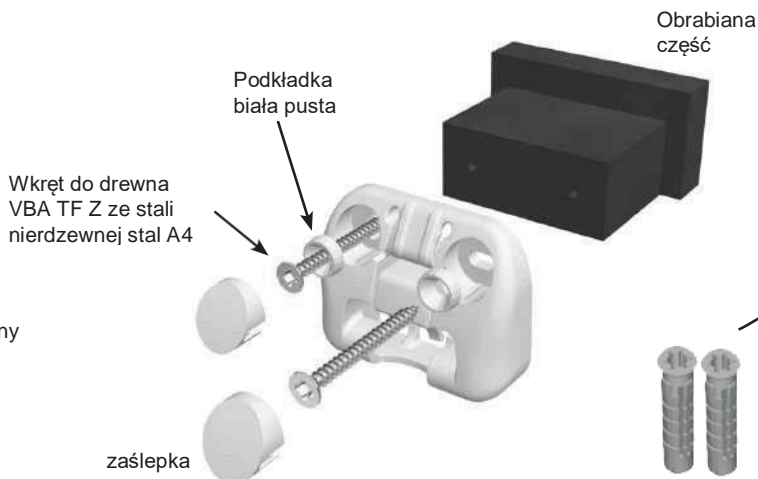
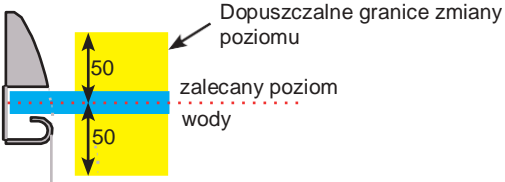
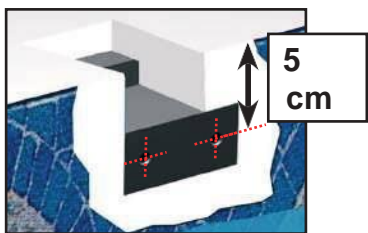

Opcja „Zszywka”

Do basenów betonowych

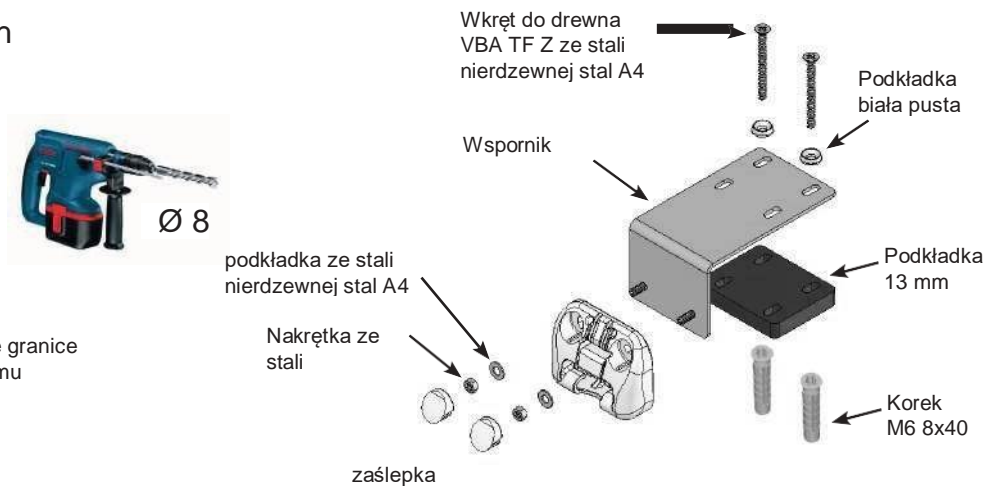
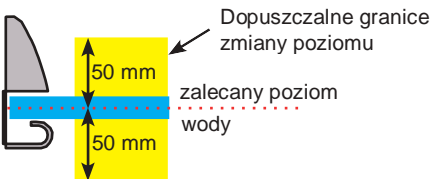
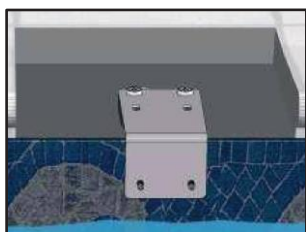

Opcja „Kołek”

Do basenów z betonu i bloczków ściennych oraz do basenów o grubości ścianki równej lub większej niż 8 mm

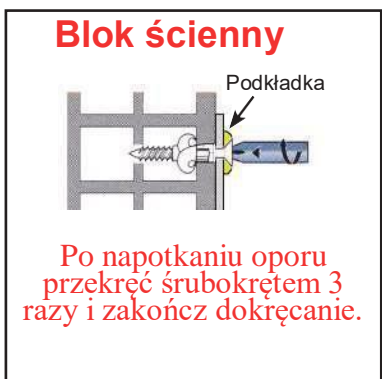
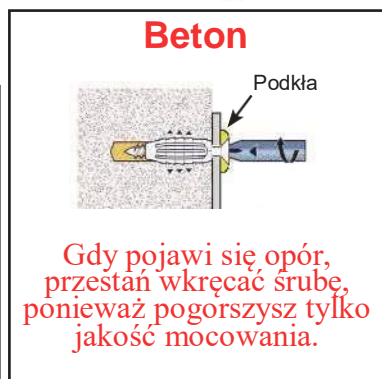
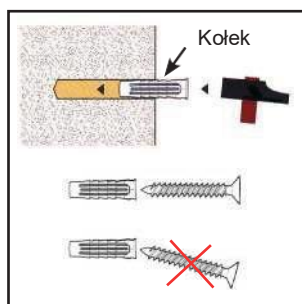
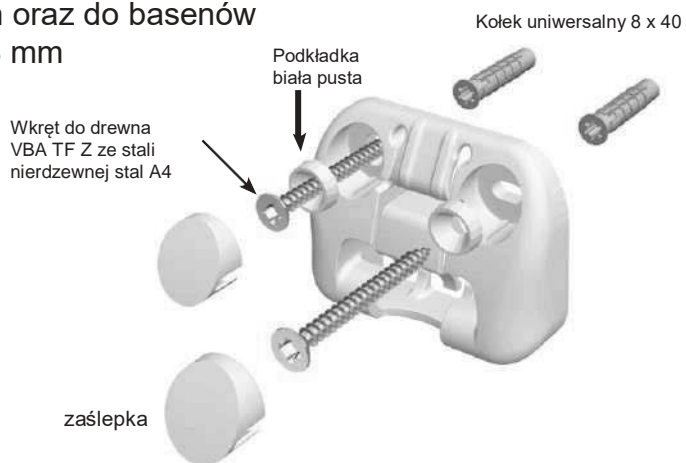
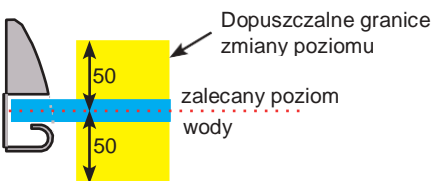
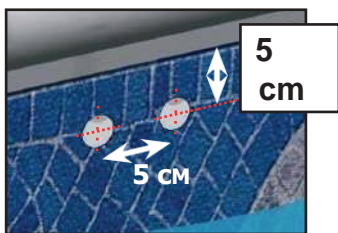

Użycie regulatora poziomu jest obowiązkowe

Opcja „Osadzenie”

Do basenów betonowych

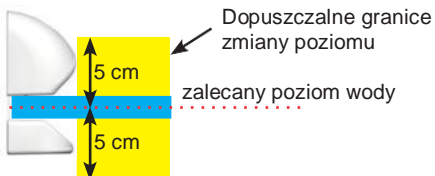
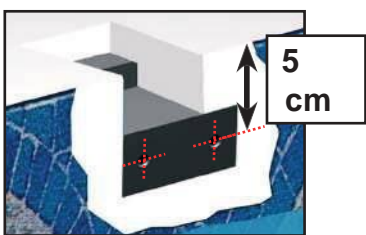

Wkręt do drewna VBA TF Z ze stali nierdzewnej stal A4

Podkładka biała pusta

Obrabiana część

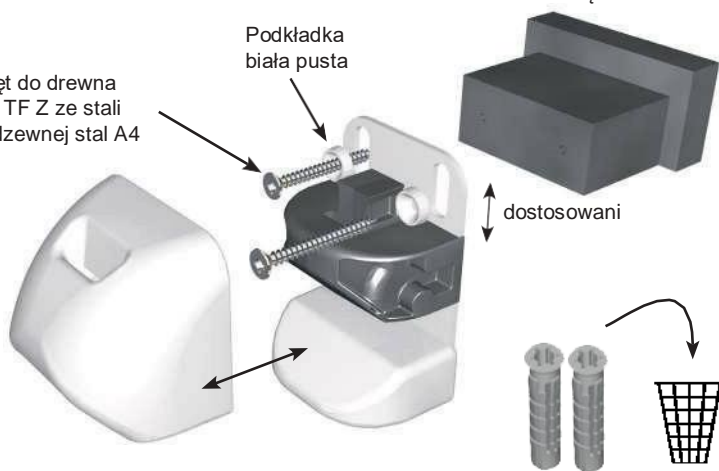

Opcja „Zszywka”

Do basenów betonowych

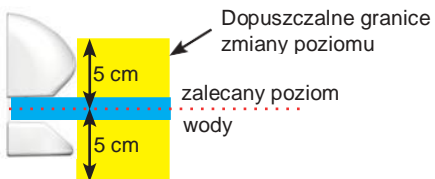
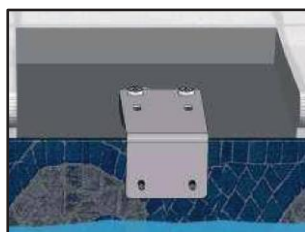

Wkręt do drewna VBA TF Z ze stali nierdzewnej stal A4

Podkładka biała pusta

Wspornik

podkładka ze stali

Nakrętka ze stali

Podkładka 13 mm

dostosowani

Korek M6 8x40

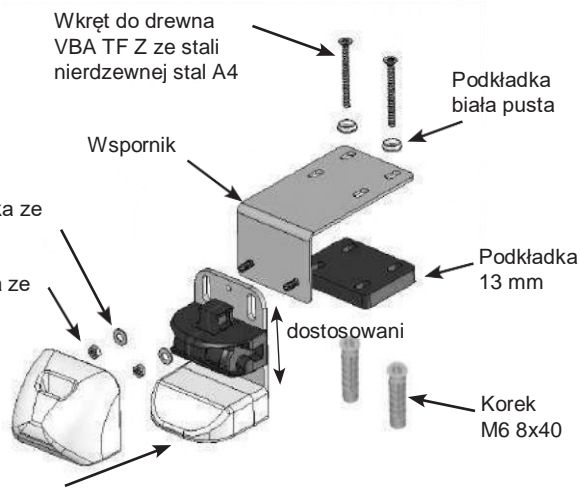

Opcja „Kolek”

Do basenów z betonu i bloczków ściennych oraz do basenów o grubości ścianki równej lub większej niż 8 mm

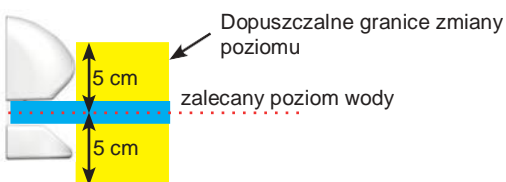
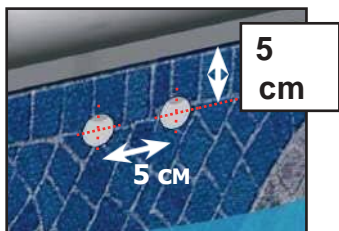

Wkręt do drewna VBA TF Z ze stali nierdzewnej stal A4

Podkładka biała pusta

Kolek uniwersalny 8 x 40

regulacja

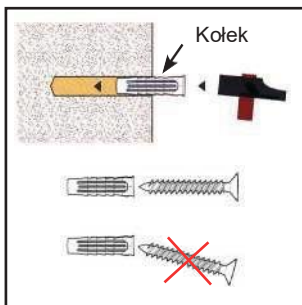
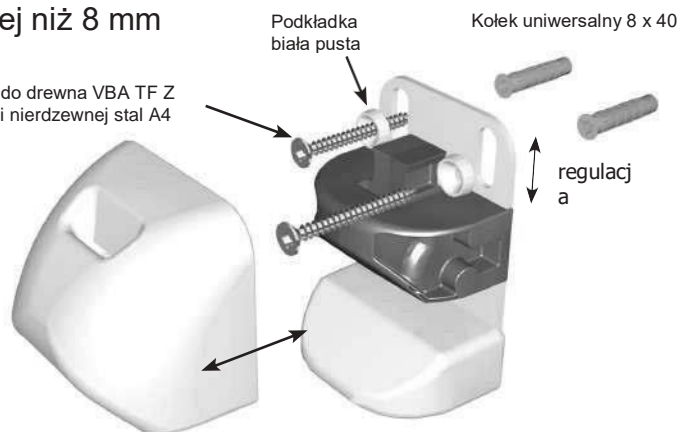

Beton

Gdy pojawi się opór, przestań wkręcać śrubę, ponieważ pogorszysz tylko jakość mocowania.

Blok ścienny

Po napotkaniu oporu przekręć śrubokrętem 3 razy i zakończ dokręcanie.

Użycie regulatora poziomu jest obowiązkowe

Opcja „Osauzenie”

Do basenów betonowych

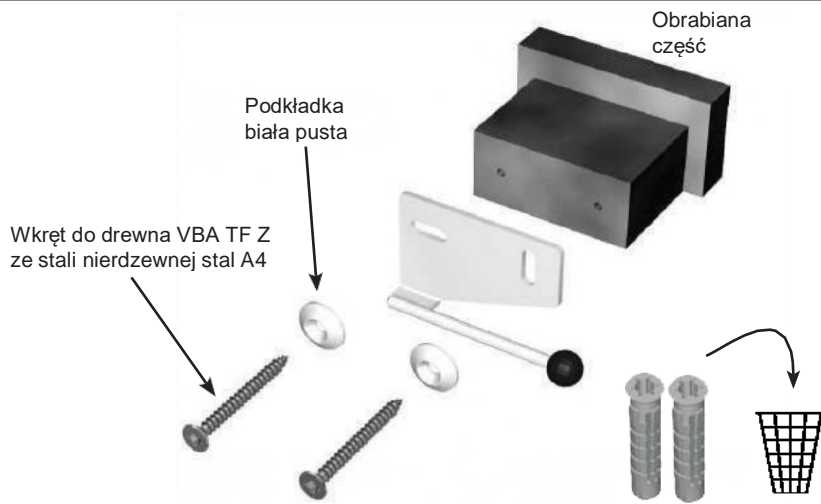
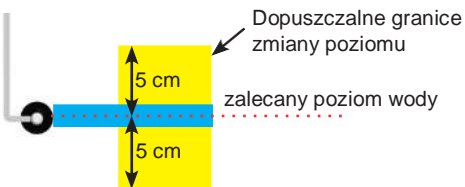
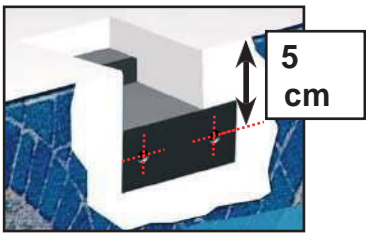

Opcja „Zszywka”

Do basenów betonowych

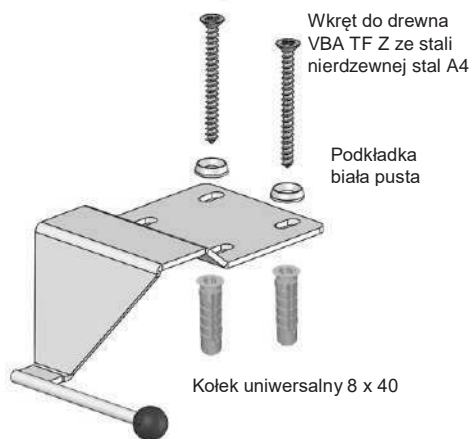
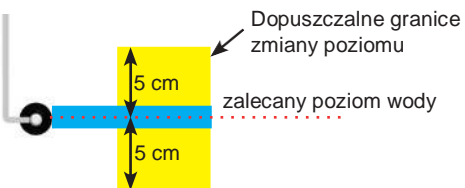
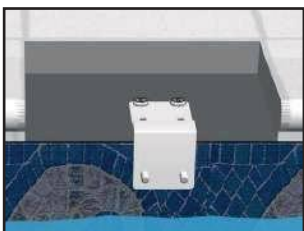

Opcja „Kolek”

Do basenów z betonu i bloczków ściennych oraz do basenów o grubości ścianki równej lub większej niż 8 mm

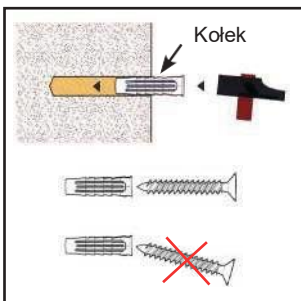
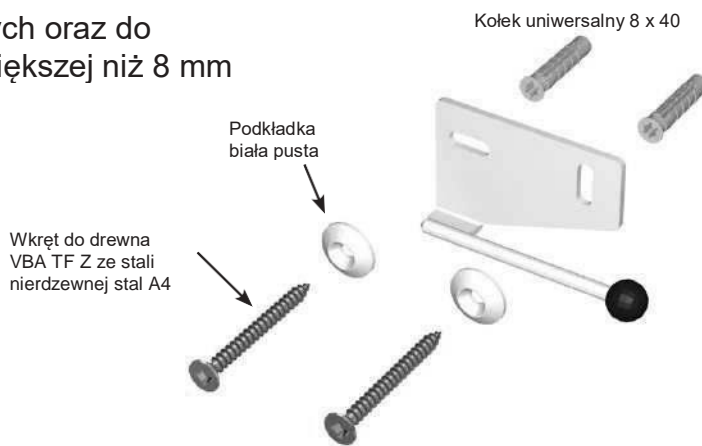
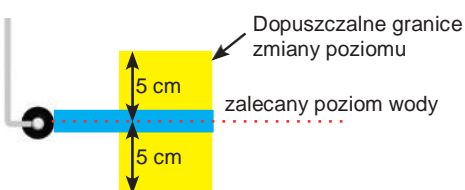
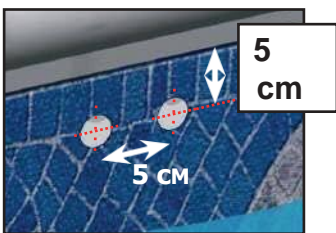

MONTAŻ ŚRUBY OCZKOWEJ SYSTEMU ZAMYKANIA ZAWIASÓW

Śruba oczkowa do powierzchni betonowych



Ø20

głębokość: 5 cm

Łeb śruby oczkowej musi wystawać ponad powierzchnię

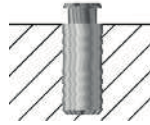

Nie należy wciskać śruby oczkowej na siłę do o mniejszej średnicy.

Śruba oczkowa do powierzchni drewnianych



Śruba z łbem krzyżowym Ø4 x 25



Ø20

głębokość: 4,5 cm



MONTAŻ TAŚMY SYSTEMU ZAMYKANIA ZAWIASÓW

12

prosta taśma



taśma podwójna



lub

+

+

+

Pokrywa ochronna



klamra



uchwyt

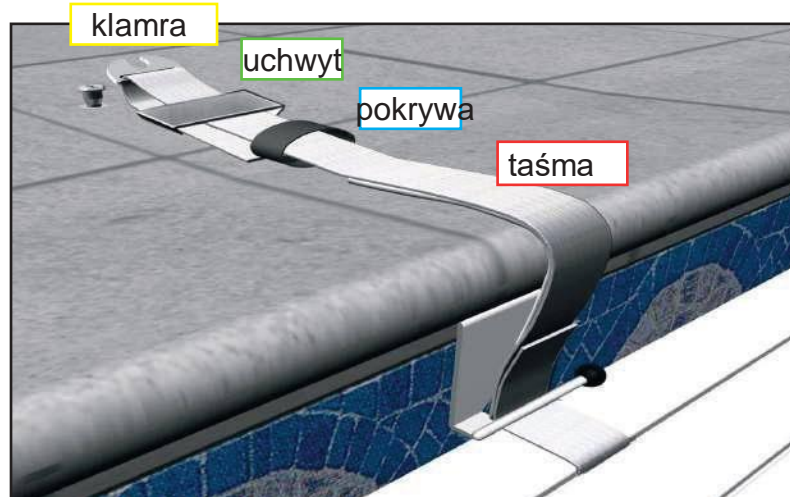

1

Pociągnij za pasek
płótno powinno dotykać zamka od dołu

2

Wsuń wsporniki do klamry i zapnij
przez wspornik prowadzi podwójna taśma osłony

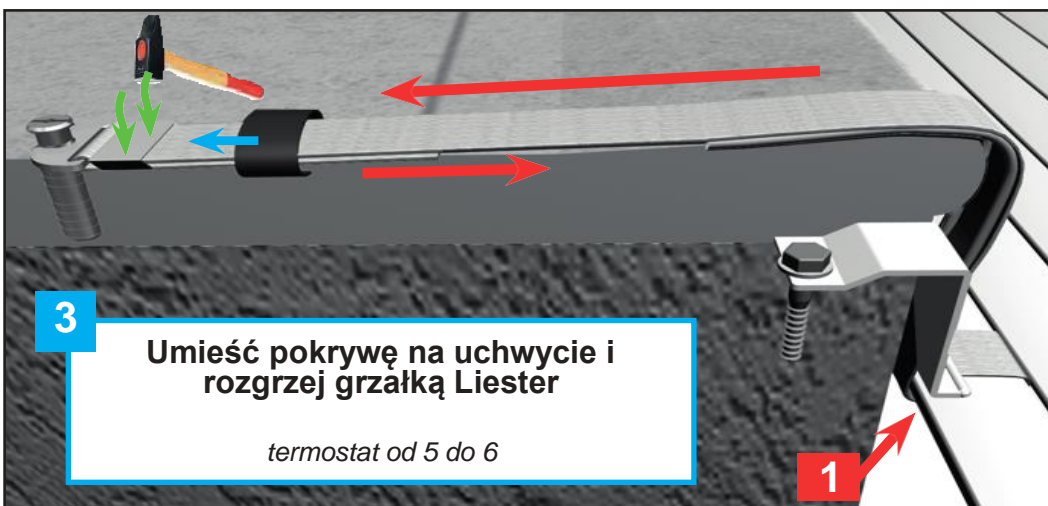

3

Umieść pokrywę na uchwycie i rozgrzej grzałką Liester

termostat od 5 do 6

1

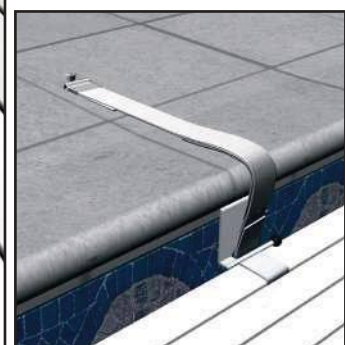

NALEŻY ZAWSZE UPEWNIĆ SIĘ, ŻE POZIOM WODY W BASENIE JEST STAŁY I ZGODNY Z WYMAGANIAM I INSTRUKCJI TECHNICZNEJ.

OSOBA WYKONUJĄCA CZYNNOŚCI MUSI UPEWNIĆ SIĘ, ŻE W BASENIE NIE MA OSÓB KĄPIĄCYCH SIĘ I MUSI STAŁE OBSERWOWAĆ BASEN PODCZAS JEGO OTWIERANIA I ZAMYKANIA.

- Niezwykle ważne jest, aby całkowicie otworzyć lub zamknąć osłonę i nigdy nie pozostawiać jej w pozycji środkowej.
- Jeśli automatyczne czyszczenie odbywa się pod lamelą, należy upewnić się, że rura zasilająca nie zakłóca ruchu paneli podczas otwierania i zamykania lameli.
- Podczas zamykania rolety należy pamiętać o usunięciu z powierzchni wody pływających przedmiotów.
- Nie należy blokować rolety podczas jej zwijania lub rozwijania.
- Nie należy włączać rolety, jeśli jest ona pokryta lodem.
- Otwieranie i zamykanie basenu prowadzi jedna osoba. (2 minuty) i ok. 3 minuty na zablokowanie lub odblokowanie śrub blokujących.

Otwieranie: Przed włączeniem silnika należy zawsze zwolnić lamele.

- Odblokuj wszystkie systemy blokujące.
- Włącz tryb otwierania.
- Narzędzia odblokowujące umieść w miejscu niedostępnym dla dzieci.
- Usuń klucz



Zamykanie:

- Aktywuj funkcję zamknięcia
- "styk zamknięty na czas zamknięcia"
- Zablokuj wszystkie systemy blokujące.
- Narzędzia odblokowujące umieść w miejscu niedostępnym dla dzieci.
- Usuń klucz



Nigdy nie umieszczaj na żaluzji przedmiotów, które nie są do tego przeznaczone - lamele mogą ulec wypaczeniu. Nigdy nie zostawiaj przedmiotów na żaluzjach (ręcznika, koła ratunkowego itp.), ponieważ panele nagrzane przez słońce wybrzuszą się, a gwarancja nie będzie obowiązywać. Poliwęglanowe panele słoneczne nie obejmują obróbki bromem lub substancjami zawierającymi brom. Unikaj bezpośredniego kontaktu nierozcieńczonych chemikaliów z poliwęglanowymi panelami słonecznymi (np. środki do zwalczania glonów). Konieczne jest wcześniejsze przetestowanie na małej powierzchni.



Stosowanie stopera

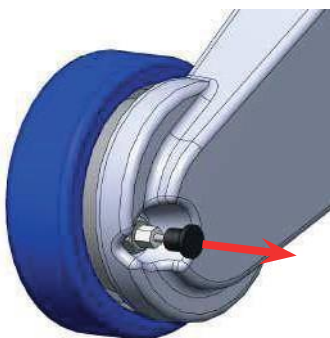

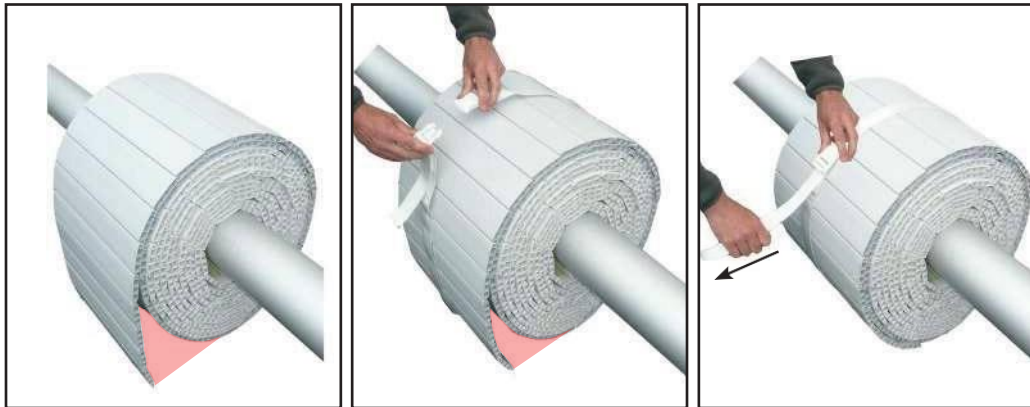

PODŁĄCZENIE KABLI ELEKTRYCZNYCH

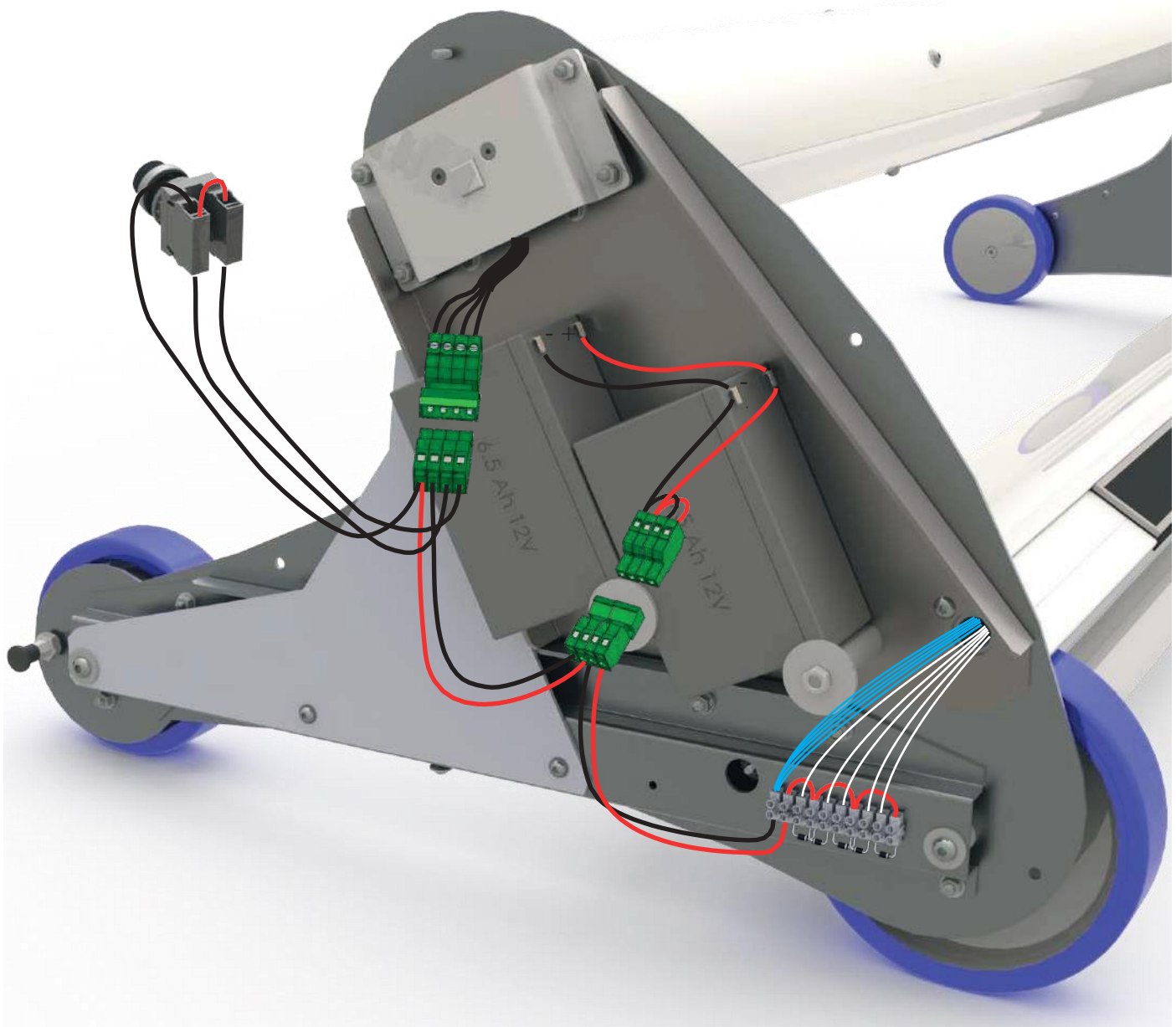

blokowanie

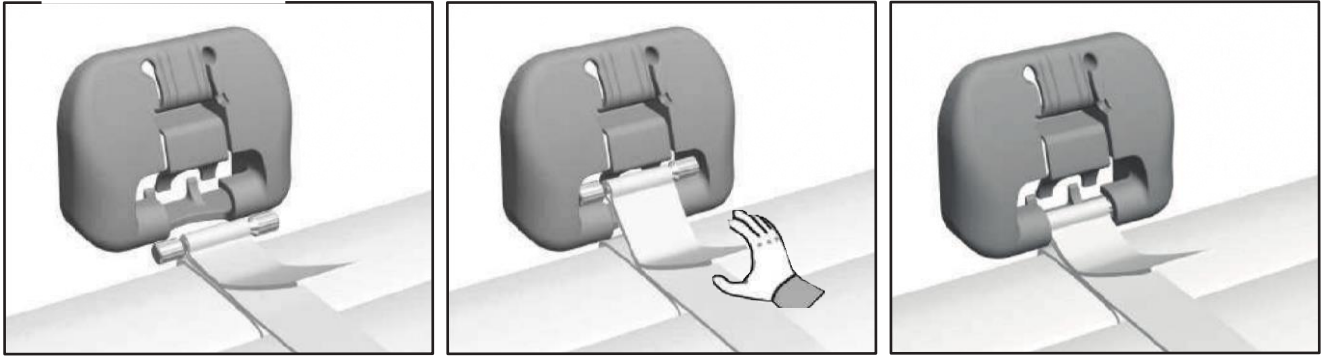

odblokowywani



blokowanie

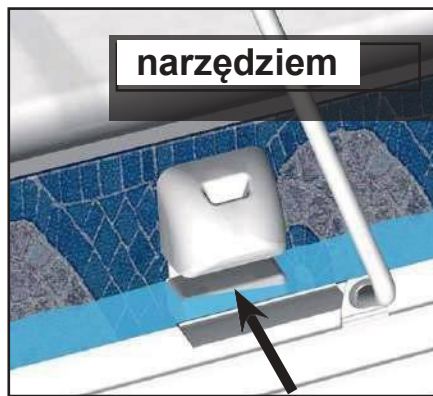
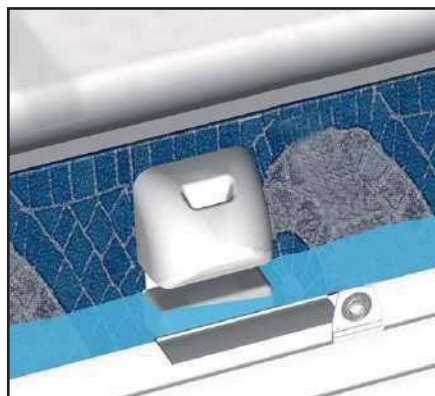

odblokowywani

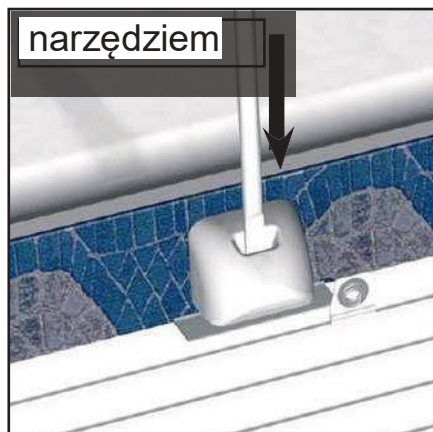
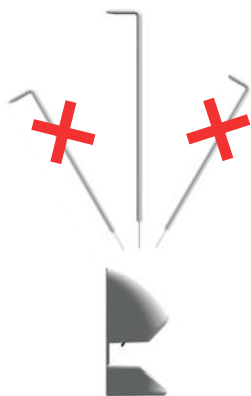

blokowanie

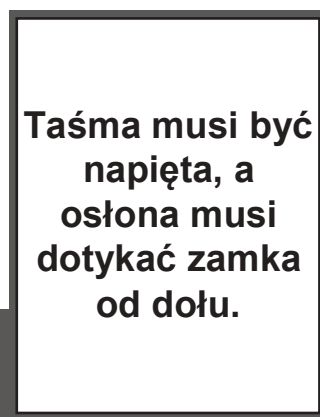
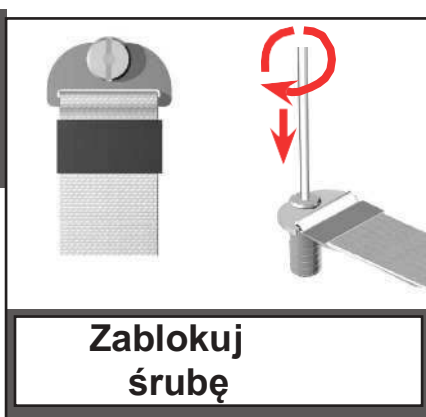

odblokowywani

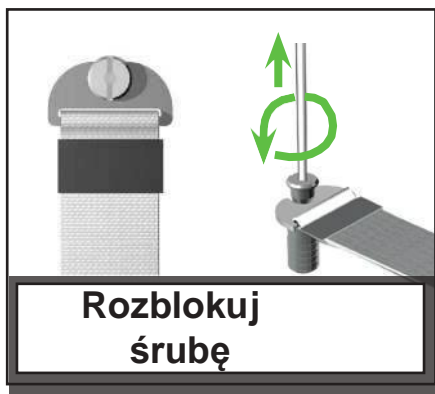

POZIOM WODY W BASENIE

- Dla optymalnego bezpieczeństwa i prawidłowego działania urządzenia zwijającego należy zapewnić stały i zgodny z zaleceniami producenta poziom wody w basenie. (Dla większej wygody należy zastosować rurę przelewową i regulator poziomu wody).
- Zbyt wysoki poziom wskazuje, że otwór przelewowy jest zatkany liśćmi lub innymi przedmiotami.
- Zbyt niski poziom może powodować zacinaanie się taśmy.
- Jeśli basen jest wyposażony w rynny i poręcze, poziom wody powinien być kontrolowany przez regulator poziomu.

FILTRACJA

- Zaprogramuj filtrację w godzinach dziennych i pozostaw ją uruchomioną w sposób ciągły, gdy temperatura wody osiągnie 25°C.

SERWIS (ODPOWIEDZIALNY WOBEC KLIENTA)

- Dwa razy w roku (przed użyciem i przed zimowym przechowywaniem) należy dokładnie wyczyścić roletę. Jest to szczególnie ważne, jeśli woda w basenie jest twarda. Zastosuj myjkę wysokociśnieniową z ciepłą wodą i środkiem do uzdatniania wody (Décalcit super).
- Należy również przeprowadzać regularne czyszczenie systemów mocujących. Zalecamy coroczne smarowanie śrub oczkowych, aby zapewnić ich prawidłowe działanie.
- W przypadku nietypowych obciążeń (opadanie) należy dokonać przeglądu całego systemu.
- Co roku należy sprawdzać stan taśmy.
- Aby utrzymać optymalną pracę czujników słonecznych, należy je regularnie czyścić za pomocą środka do pielęgnacji okien.

AKUMULATORY

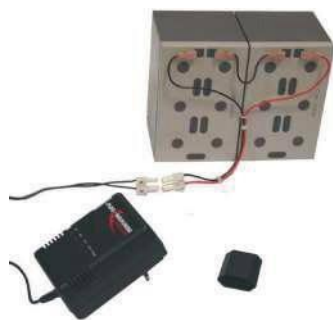

Naładuj akumulatory przy pierwszych oznakach osłabienia prądu.

NIE WOLNO DOPUŚCIĆ DO CAŁKOWITEGO ROZŁADOWANIA BATERII

Podłącz baterie do ładowarki (przestrzegając polaryzacji). Włącz ładowarkę. Automatycznie przełączy się na właściwe napięcie i rozpocznie się ładowanie. Czerwona dioda LED sygnalizuje ładowanie. Po zakończeniu ładowania gaśnie czerwona lampka i następuje przełączenie na ładowanie akumulatorów. (patrz opis ładowarki)

Środki ostrożności: - Ładowarkę należy przechowywać w suchym miejscu. Nie należy ładować akumulatorów w pobliżu basenu, należy to robić w suchym miejscu.

PRZECHOWYWANIE W OKRESIE ZIMOWYM

- W zależności od obszaru geograficznego może być konieczne zamknięcie basenu w okresie zimowym.
- Ustawić lamele w pozycji zamkniętej.
- Upewnij się, że akumulatory są podłączone do gniazda ładowania i nie zakrywaj panelu.

KONSERWACJA

- Wszelkie prace muszą być wykonywane przez wykwalifikowany personel, który w razie potrzeby może skontaktować się z producentem
- Wszystkie części zamienne muszą być oryginalne.
- Przeprowadzić kontrolę wszystkich elementów osłony.
- Przed rozpoczęciem każdego sezonu oraz w przypadku zdarzeń nadzwyczajnych (upadek osoby, uderzenie żaluzji przez grad, zwiększona siła działająca na żaluzję, itp.) należy sprawdzić, czy na żaluzji nie ma widocznych uszkodzeń, które mogą wpłynąć na bezpieczeństwo żaluzji (panele z pęknięciami, otworami, deformacjami, itp.). W razie potrzeby wymienić lamele lub osłonę w całości.
- Nigdy nie przykrywaj osłony produktem nieprzeznaczonym do tego celu, ponieważ ostrza mogą ulec deformacji. Nigdy nie zostawiaj żadnego przedmiotu na osłonie (ręcznik plażowy, boja ...), ponieważ w przypadku działania promieni słonecznych ostrza moreny miejscowo spuchną i gwarancja nie będzie obowiązywać.
-

SZANOWNI KLIENCI !

Okazaliście nam swoje zaufanie wybierając rolety automatyczne, za co serdecznie dziękujemy.

Zalecamy uważnie przeczytać poniższe instrukcje.

WYMAGANIA DOTYCZĄCE

BEZPIECZEŃSTWA

- Basen może stanowić poważne zagrożenie dla Twoich dzieci. Zdarza się, że dzieci nagle toną w basenach. Gdy w pobliżu basenu przebywają dzieci, wymagana jest od Ciebie stała czujność i aktywna obserwacja, nawet jeśli potrafią pływać.
- Fizyczna obecność odpowiedzialnej osoby dorosłej jest konieczna, gdy basen jest otwarty. Poznaj techniki, które mogą uratować życie.

ZAPAMIĘTAJ I WYPISZ NUMERY TELEFONÓW DO PIERWSZEJ POMOCY W POBLIŻU BASENU

- STRAŻACY: 998 POLSKA
- KARETKA POGOTOWIA: 999 POLSKA i 112 UE
-

- Rolety te nie zastępują zdrowego rozsądku ani osobistej odpowiedzialności. Nie zastępują one również czujności rodziców i/lub odpowiedzialnych dorosłych, która pozostaje głównym czynnikiem ochrony małych dzieci.
- Uwaga, ochrona jest zapewniona tylko wtedy, gdy pasy są zamknięte, zablokowane i prawidłowo zamontowane zgodnie z instrukcją producenta.
- Utrzymuj poziom wody określony przez producenta.
- Basen musi być systematycznie zamykany roletami na czas nieobecności w domu, nawet krótkiej.
- Przed i w trakcie działania żaluzji należy upewnić się, że w basenie nie ma kąpiących się ani obcych przedmiotów.
- Narzędzia niezbędne do włączania rolet przechowuj poza zasięgiem dzieci (np. klucz).
- Mechanizm może być włączany wyłącznie przez odpowiedzialną osobę dorosłą.
- Zabrania się wstawania, chodzenia lub skakania po płachcie ochronnej.
- W przypadku stwierdzenia usterki uniemożliwiającej zamknięcie basenu i uczynienie go bezpiecznym, lub gdy urządzenia lub basen są czasowo niesprawne, należy podjąć wszelkie środki uniemożliwiające dostęp małych dzieci do basenu do czasu naprawy rolety.
- Dziecko może utonąć w czasie krótszym niż 3 minuty, a żadna ilość zabezpieczeń nigdy nie zastąpi czujności i czujności osoby dorosłej.

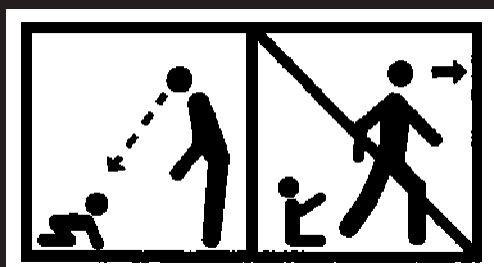

Firma instalująca baseny

ZA La basse croix rouge 35530 Brécé - tel.: + 33 (0)2 99 370 370