

AQUAJOGG AIR

INSTRUKCJA OBSŁUGI



Waterflex
Water Fitness Expert

Zachowaj niniejszą instrukcję obsługi.

ZASADY BEZPIECZEŃSTWA

Dla własnego bezpieczeństwa prosimy o dokładne zapoznanie się z niniejszą instrukcją przed użyciem!

Złóż ten produkt zgodnie z instrukcją montażu, używając oryginalnych części.
Przed montażem sprawdź integralność opakowania i kompletność części zamiennych.

Przed rozpoczęciem treningu upewnij się, że wszystkie elementy mocujące sprzętu są dobrze zamocowane.

Zamontuj bieżnię na suchej i równej powierzchni.

Przed rozpoczęciem jakichkolwiek ćwiczeń fizycznych należy skonsultować się z lekarzem, ponieważ nadmierne lub źle zaplanowane ćwiczenia mogą być szkodliwe dla zdrowia.

Aby jak najlepiej korzystać z bieżni, postępuj zgodnie z poniższymi zaleceniami:

- Regularnie sprawdzaj poziom pH wody w basenie, który powinien znajdować się w zakresie od 6.7 do 7.6.
- Podczas szokowej dezynfekcji wody basenowej wyjmij bieżnię z wody.
- Nie umieszczaj bieżni zbyt blisko dyszy powrotnej.
- Po każdym użyciu wyjmij bieżnię z wody i opłucz ją czystą wodą.

Użyj dostarczonych lub innych odpowiednich narzędzi do montażu lub naprawy bieżni.

Do konserwacji bieżni używaj oryginalnych części zamiennych.

Bieżnia jest przeznaczona do użytku wyłącznie przez jedną osobę na raz.

Używaj bieżni wyłącznie zgodnie z jej przeznaczeniem, tj. do uprawiania sportu.

Osoby niepełnosprawne i dzieci nie powinny używać tego urządzenia bez nadzoru odpowiedzialnej osoby dorosłej.

Maksymalne obciążenie bieżni wynosi 150 kg.

SCHEMAT BUDOWY

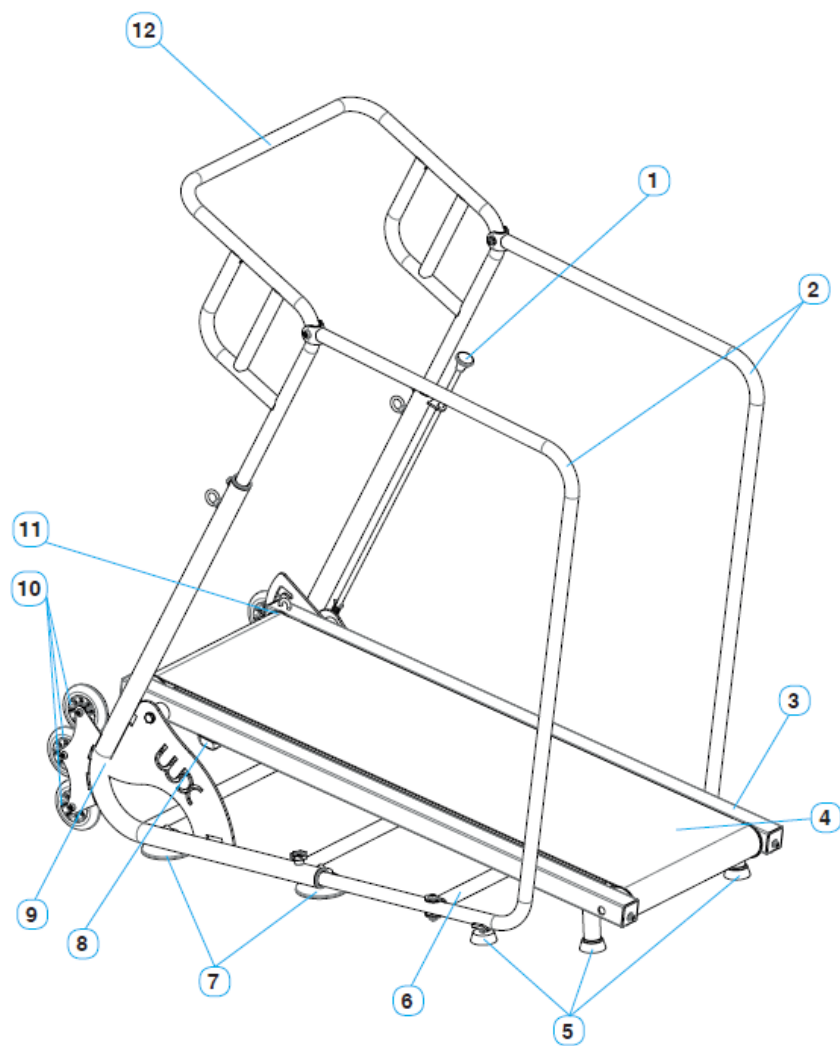

LISTA CZĘŚCI

Narzędzia

UWAGA: Używaj tych narzędzi tylko do montażu tej maszyny do ćwiczeń.

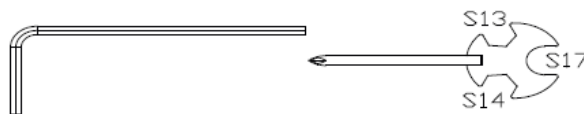

UWAGA: Przechowuj narzędzia w miejscu niedostępnym dla dzieci.

L.p.	Opis	Ilość
1	Dźwignia do składania	1
2	Zdejmowane poręcze	2
3	Rama główna	1
4	Pas biegowy	1
5	Przyssawki	4
6	Drażek wzmacniający	1
7	Duże przyssawki	4
8	Anoda	1
9	Rama dolna	1
10	Kółko	6
11	Rolka	2
12	Uchwyt	1

MONTAŻ

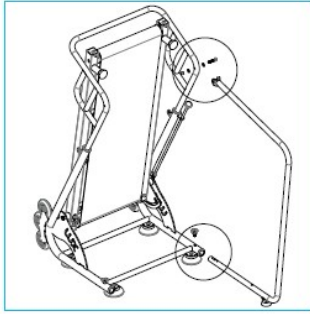

Montaż zdejmowanych poręczy.

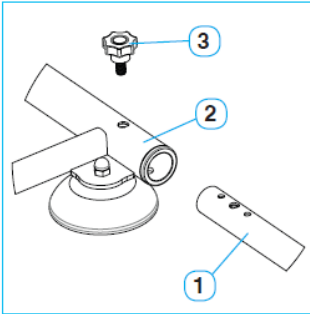

Krok 1:

Zamontuj poręcz (1) w dolnej części ramy (2), dokręć zaciskiem (3).

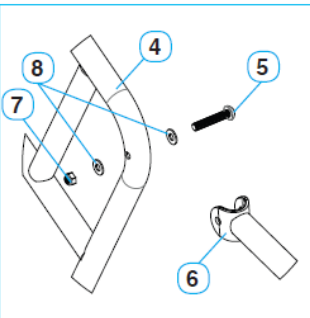

Krok 2:

Połącz zdejmowaną poręcz (6) z poręczą (4) za pomocą śruby (5), podkładowki (8), nakrętki (7). Dokręć nakrętkę (7).

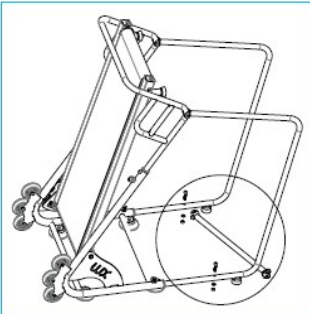

Montaż drążka wzmacniającego.

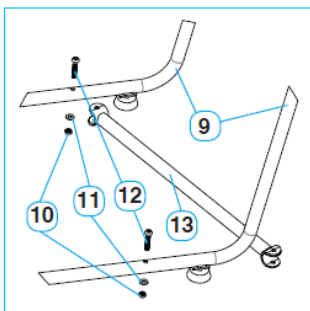

Krok 3:

Połącz drążek wzmacniający (13) ze zdejmowaną poręczą (9) za pomocą śruby (12), podkładowki (11) i nakrętki (10). Dokręć nakrętkę (10).

INSTRUKCJA UŻYTKOWANIA

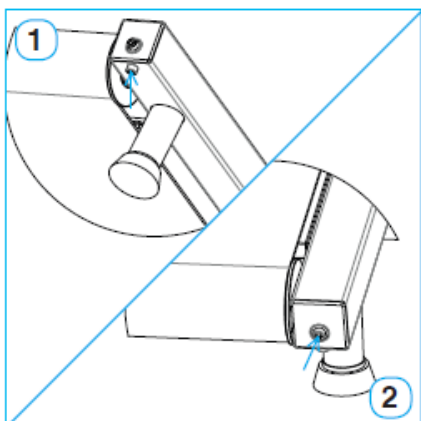

Zmiana oporu:

Aby zmienić opór bieżni, użyj klucza imbusowego w celu poluzowania śruby znajdującej się pod bieżnią (1). Dostosuj opór bieżni z boku bieżni. Dokręć (2), aby zwiększyć opór. Pod koniec czynności pamiętaj o dokręceniu śruby pod bieżnią (1). Powtórz czynności po drugiej stronie.

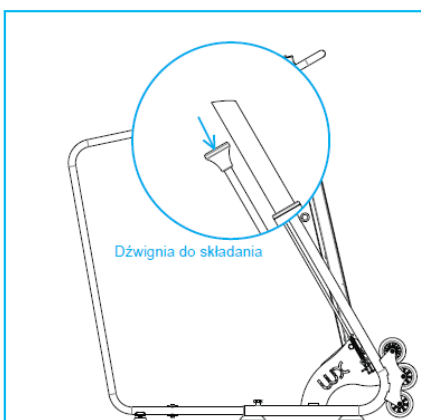

Jak rozłożyć bieżnię:

1. Umieść bieżnię w basenie.
2. Aby rozłożyć bieżnię, naciśnij dźwignię. Zwolnij dźwignię i pozwól bieżni się opuścić. (Zaleca się rozkładanie bieżni bezpośrednio w wodzie, aby nie doznać kontuzji pod ciężarem urządzenia).



Jak złożyć bieżnię:

Znajdując się w basenie, naciśnij dźwignię, podnosząc bieżnię stopą. Następnie zwolnij dźwignię i dociśnij bieżnię do poręczy, aż usłyszysz kliknięcie, wskazujące, że została zablokowana.

ZALECENIA DOTYCZĄCE OBSŁUGI

UWAGA

Sprawdzaj poziom pH wody przy każdym użyciu. Poziom pH powinien znajdować się w zakresie od 6.7 do 7.6. Wszelkie uszkodzenia wynikające z niewłaściwego poziomu pH powodują utratę gwarancji. (Dla części wykonanych z anodowanego aluminium, stali nierdzewnej i silikonu.)

Bieżnia Aquajogg Air jest wykonana z anodowanego aluminium i stali nierdzewnej AISI 316L, zgodnie z dyrektywą 2001/95/WE dotyczącą ogólnego bezpieczeństwa produktów. Dzięki obróbce antykorozyjnej nadaje się do stosowania w wodzie chlorowanej, morskiej i termalnej. Nie wymaga specjalnej pielęgnacji w wodzie o regulowanym poziomie pH (6.7/7.6).

1. Po każdym użyciu wyjmij bieżnię Aquajogg Air z basenu, spłucz miękką wodą i wytrzyj do sucha.
2. Regularnie sprawdzaj poziom pH swojego basenu (zalecany poziom pH 7.2).
3. Wyjmij bieżnię Aquajogg Air z basenu podczas ręcznego dozowania lub dezynfekcji szokowej. Trzymaj Aquajogg Air z dala, aby uniknąć rozprysków, które mogą powodować plamy lub osady (ze względu na stężenie chemikaliów).
4. Należy unikać osadów soli i agresywnych produktów, które sprzyjają pojawieniu się korozji.
5. Podczas pierwszego czyszczenia powierzchni basenu (przed jego napełnieniem), a także podczas kolejnego czyszczenia profilaktycznego zalecane jest wyjmowanie bieżni Aquajogg Air z basenu, aby uniknąć ryzyka powstania plam lub ewentualnych osadów.
6. Gdy bieżnia Aquajogg Air nie jest używana, należy ją dokładnie spłukać czystą wodą, a następnie wysuszyć i przechowywać z dala od chemikaliów i sprzętu używanego do dozowania chemikaliów przeznaczonych do konserwacji basenu.
7. Jeśli na powierzchni znajdują się osady lub plamy wapienne, można je usunąć środkiem do czyszczenia anodowanego aluminium i miękką, nierysującą ściereczką. Następnie spłucz czystą wodą i dokładnie wysusz.
8. Podczas zanurzania bieżni Aquajogg Air w wodzie trzymaj ją, aby uniknąć uderzenia i uszkodzenia basenu lub bieżni.

WSKAZÓWKI DOTYCZĄCE UŻYTKOWANIA

1. Rozgrzewka

Ten etap jest bardzo ważny, ponieważ zapewnia lepsze krążenie krwi i prawidłową pracę mięśni. Zmniejsza również ryzyko skurczów i kontuzji mięśni. Zaleca się wykonanie ćwiczeń rozciągających. Na tym etapie nie obciążaj mięśni, a jeśli poczujesz ból, natychmiast przerwij trening.

2. Rozluźnienie

Ten etap pozwala na zrelaksowanie się układu sercowo-naczyniowego i mięśniom. Powtarzaj ruchy wykonywane podczas rozgrzewki, nie uszkodzając mięśni, zwolnij tempo. Następnie należy powtórzyć ćwiczenia rozciągające, nie zapominając, że mięśnie nie powinny być rozciągane siłą lub szarpnięciami.

W miarę poprawy kondycji konieczne może być dłuższe i intensywniejsze trenowanie. Zalecane jest trenowanie co najmniej trzy razy w tygodniu oraz w miarę możliwości równomierny podział treningu w ciągu tygodnia.

3. I jeszcze jedna rzecz

Potrzebujesz porady na temat korzystania z naszego sprzętu do aqua fitnessu? Link:



www.waterflex.fr/page/youtube

GWARANCJA

Produkty firmy Waterflex są objęte gwarancją na wszelkie wady produkcyjne: 3 lata na metalową ramę; 6 miesięcy na części zużywające się zgodnie z poniższymi warunkami. Niniejsza gwarancja obowiązuje od daty wystawienia faktury.

Gwarancja traci ważność, jeśli sprzęt jest naprawiany przez osobę nieupoważnioną przez firmę Waterflex. Aby zachować gwarancję, wadliwe części należy zwrócić do firmy Waterflex w okresie gwarancyjnym. Gwarancja nie obejmuje kosztów prac naprawczych, kosztów nieautoryzowanej wymiany ani kosztów transportu odpowiednich części.

Do części zużywających się należy: pas biegowy, rolka, przyssawki, kółka, dźwignia, anoda.

Gwarancja nie obejmuje:

- Usterki lub uszkodzeń powstałych w wyniku użycia nieautoryzowanych części.
- Uszkodzeń powstałych w wyniku montażu lub naprawy wykonywanych z naruszeniem zasad bezpieczeństwa.
- Usterki lub uszkodzeń powstałych w wyniku nieodpowiedniego środowiska chemicznego w basenie.
- Wad powstałych w wyniku wypadków, niewłaściwego lub nieuzasadnionego użytkowania (uderzenia, kontakt z chemikaliami, niewłaściwa obsługa), modyfikacji oraz naturalnego zużycia produktu.

W okresie gwarancyjnym opakowanie powinno być przechowywane w idealnym stanie. Nieprzestrzeganie niniejszego ustępu spowoduje unieważnienie gwarancji.



*Waterflex est une marque du groupe Poolstar
www.poolstar.fr*

